

BRACKET PARA SUJECIÓN DE CABLES

Diseñado para instalaciones seguras, duraderas y de alta resistencia.

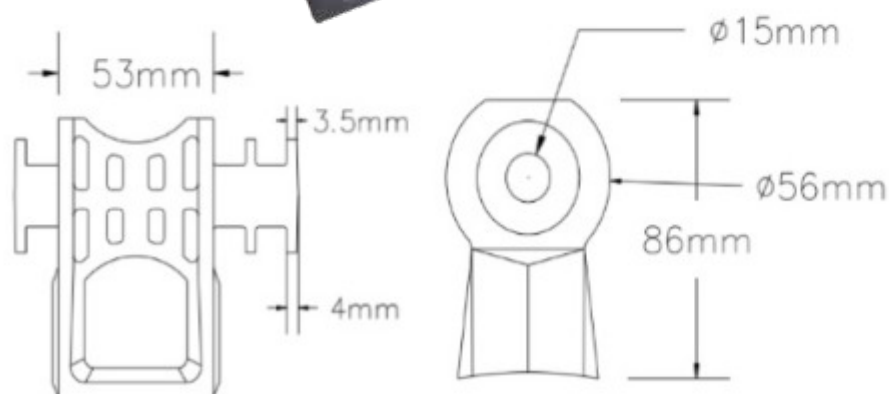

Características principales:

Material del cuerpo: PA66 (Nylon industrial de alta resistencia)

Compatibilidad: Apto para cables de uso general

Fuerza de tracción: 7.5 kN (soporta cargas exigentes sin deformarse)

Rango de temperatura: -20°C a +40°C (ideal para interiores y exteriores)

Medidas del soporte:

Ancho: 53 mm

Espesor: 3,5 mm

Base: 4 mm

Diámetro lateral: 15 mm

Altura total: 86 mm

Ancho superior: 56 mm

Datos logísticos

Peso unitario: 130 g

Presentación: Caja por 50 unidades

Medidas de la caja: 50 × 40 × 30 cm

Peso por caja: 7,2 kg